

INSTRUKCJA OBSŁUGI

PROJEKTOR LASEROWY Z MOTYWAMI ŚWIĄTECZNYMI HOLIDAYSHOW

KOMPONENTY

- Latarka projekcyjna LED
- 12 kart z wzorami
- Trójnóg
- Instrukcja obsługi

SPECYFIKACJE TECHNICZNE

- Materiał: tworzywo sztuczne ABS
- Rozmiar: 220 x 58 mm
- Napięcie znamionowe: 3,7-4,2 V DC
- Maksymalny prąd roboczy: 1,4 A
- Maksymalna moc: 4 W
- Źródło światła projekcyjnego: dioda LED
- Białe światła - temperatura koloru: 1500-15000 K
- Temperatura robocza: 0–50 °C
- Temperatura przechowywania: 0–35 °C
- Odległość projekcji: 3–20 m
- Stosowana bateria: 1 x 18650 bateria litowa lub 3 baterie AAA

OPIS PRODUKTU



1. Latarka projekcyjna LED
2. Komora na baterie
3. Pasek na nadgarstek
4. Uchwyt na 3 baterie AAA
5. Karta z wzorami
6. Statyw
7. Pokrywa baterii

Przełącznik zasilania:

1. Pierwszą pozycją przełącznika jest wyłączenie zasilania.
2. Średnia pozycja przełącznika zapala diodę LED. Gdy nie ma włożonego slajdu z wzorami, można jej używać jako zwykłej latarki.

3. Ostatnią pozycją przełącznika zasilania zapala diody LED i uruchamia silnik w celu wyświetlania dynamicznego obrazu.

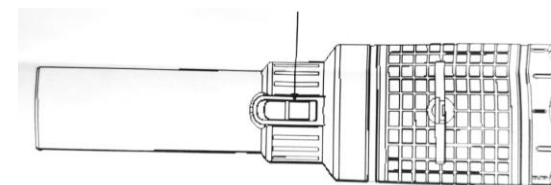

INSTALACJA

Baterię należy zainstalować zgodnie z instrukcjami podanymi w rozdziale „Uwagi”.

Założ baterię, a następnie przesunąć pokrywę baterii w lewo, aby zamknąć pokrywę.

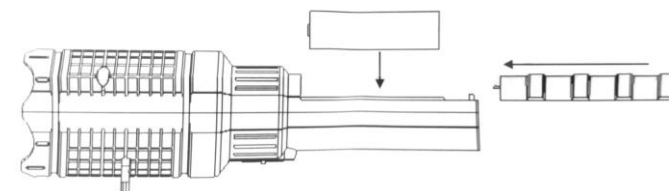

○ WYMIANA KART Z WZORAMI

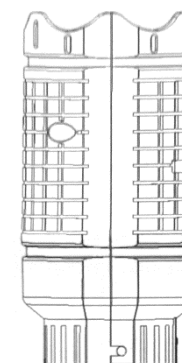

Palcami ściśnij górne i dolne uchwyty karty i wyciągnij kartę.

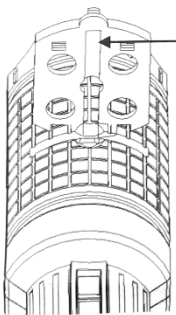

Umieść kartę w sposób pokazany na rysunku (zwróć uwagę na wycięcie), włóż kartę do szczeliny.

UWAGI

Aby zmniejszyć ryzyko pożaru, porażenia prądem elektrycznym lub urazów podczas korzystania z urządzenia należy przeczytać instrukcję obsługi produktu przed jego użyciem.

Gdy bateria jest naładowana, upewnij się, że bateria i latarka mają kontakt z biegunem dodatnim, a biegun ujemny zetknie się z ujemnym stykiem latarki (koniec sprężynowy).

Jak przedstawiono poniżej:

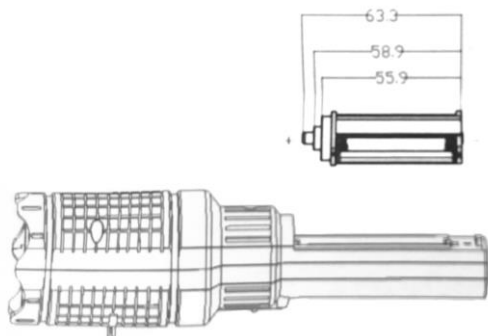

Bateria: użyj dołączony uchwyt na baterie, aby załadować trzy baterie AAA lub użyj baterii litową typu 18650.

Biegun dodatni a biegun ujemny baterii musi być skierowany we właściwym kierunku.

Jak przedstawiono poniżej:

Biegun dodatni baterii litowej 18650 z odsłoniętym punktem kontaktowym.

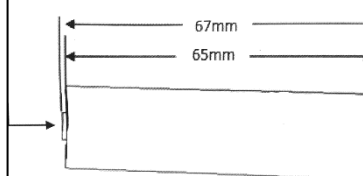

GWARANCJA

Gwarancja jest ważna przez 12 miesięcy i można ją zastosować do sprzedawcy (nas), poprzez dane kontaktowe wymienione w prawym dolnym rogu. Aby złożyć reklamację gwarancyjną, należy wysłać numer i datę zakupu.



Symbol utylizacji i recyklingu zgodnie z dyrektywą WEEE. Symbol WEEE jest umieszczany na produktach zgodnych z dyrektywą UE 012/19/UE w sprawie zużytego sprzętu elektrycznego i elektronicznego (WEEE). Ma on na celu zapobieganie niewłaściwej utylizacji produktu oraz promowanie ponownego wykorzystania i recyklingu.